

EINBAU INNENVERKLEIDUNG Meisterbox Tür

1. Montieren Sie zunächst alle Türgriffe und alle unteren Magneten ab.
2. Setzen Sie die Innenverkleidung mit den Kanten nach innen zeigend und den Aussparungen nach außen zeigend in die Tür ein.
3. Nun die Türverkleidung mit insgesamt 12 Blechschrauben an der Tür montieren, wie auf der Abbildung. Die Löcher für die Griffe auslassen.
Ggf. muss die Box anschließend noch einmal neu ausgerichtet werden. Dafür die Schrauben der Innenverkleidung einmal lockern und bei geschlossener Tür wieder festziehen.
4. Anschließend die Türgriffe wieder einhängen und an den beiden oberen Öffnungen wieder festschrauben.

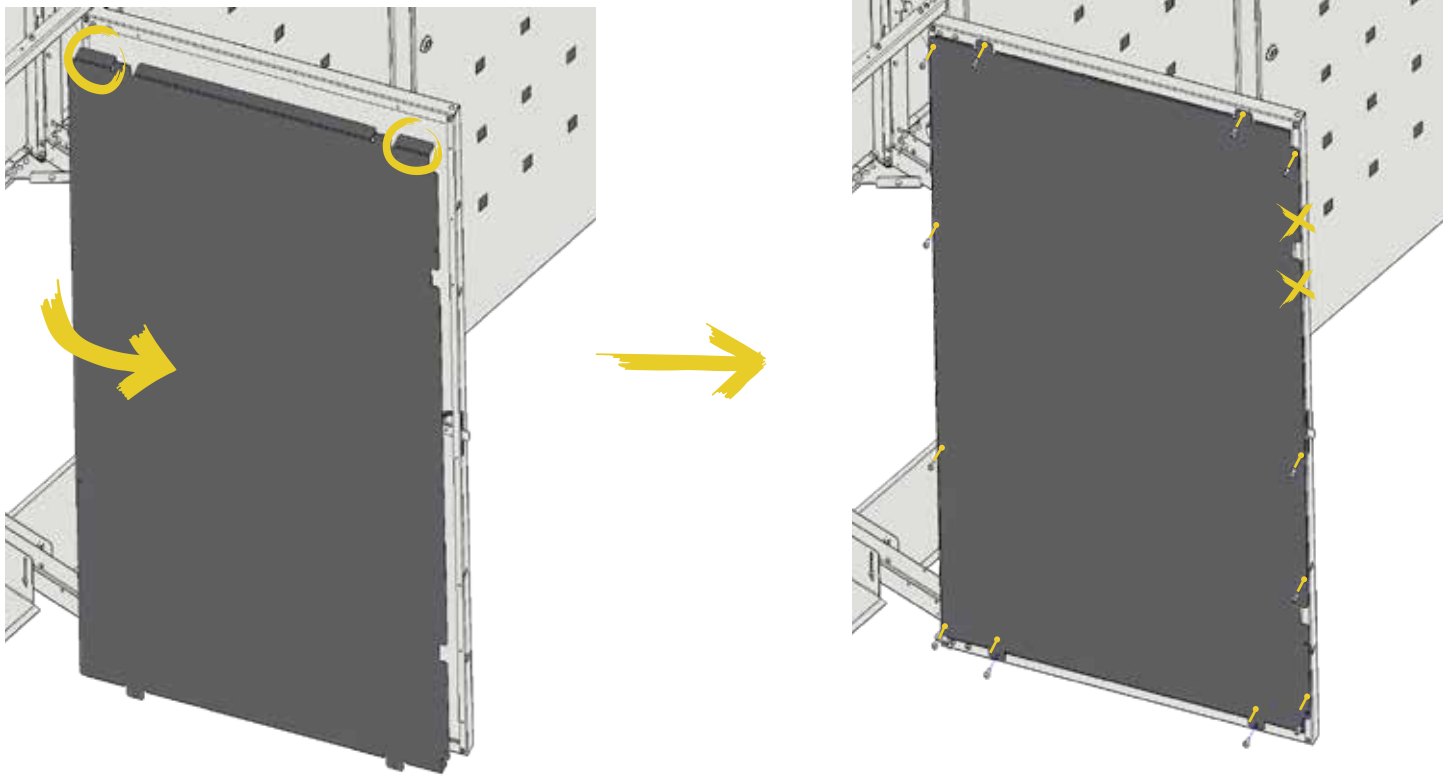

MONTAGE TÜRGRIFFE

